

SCHEDA TECNICA PRODOTTO

DISEGNO ARTICOLO

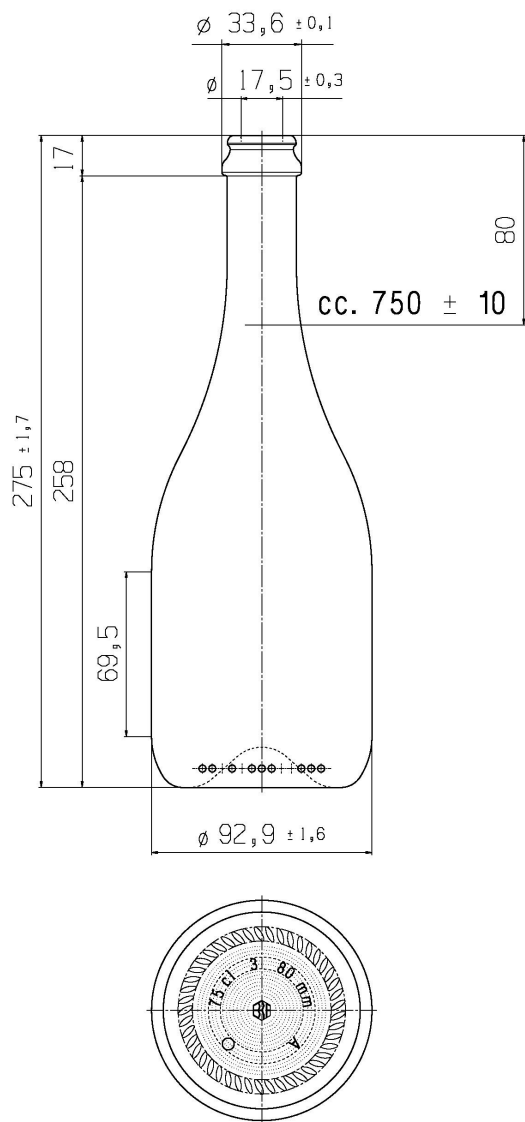

<i>CLIENTE</i>	STANDARD
<i>ARTICOLO</i>	BORG-B- 750 ML
<i>CODICE ARTICOLO</i>	00930 FP03S / FP04S
<i>COLORE VETRO</i>	VERDE EUROPA

CARATTERISTICHE TECNOLOGICHE

<i>Tipo contenitore</i>	vino
<i>Pressione int. max garantita durante il ciclo di lavorazione(bar)</i>	4
<i>Pressione int. max garantita alla temperatura di 20°C(bar)</i>	12
<i>Salto termico °C</i>	40
<i>Impact Tester (inch pounds)</i>	2
<i>Carico assiale (Kg)</i>	700

CARATTERISTICHE GEOMETRICHE

<i>Bocca</i>	TAPPO CORONA Ø29
<i>Diam. foro min. pass (mm)</i>	16
<i>Verticalità (mm)</i>	3,05
<i>Avvallamento bocca (mm.)</i>	NO
<i>Parallelismo (mm)</i>	NO
<i>Peso indicativo (gr.)</i>	600

TRATTAMENTI ESTERNI

<i>Caldo</i>	SI
<i>Freddo</i>	SI

CARATTERISTICHE UNITA' IMBALLO

<i>Tipo imballo</i>	strati
<i>Disposizione imballo</i>	12 file da 12 pezzi
<i>N° strati</i>	3 / 4
<i>N° Flaconi per strato</i>	144
<i>Altezza totale bancale (mm)</i>	983 / 1262
<i>Peso lordo bancale (Kg)</i>	285 / 373
<i>N° di flaconi per bancale</i>	432 / 576

NOTE

<i>Sul pianale</i>	Un foglio di plastica PE
<i>Ogni strato</i>	Una interfalda in POLIPRO
<i>Sullo strato superiore</i>	Maxi vassoio capovolto in CARTONE
<i>Sul bancale</i>	Cappuccio termoretrato PE
<i>Quince - Quonce</i>	Lato corto
<i>Osservazione per la scelta</i>	Due etichette per bancale

CARATTERISTICHE BANCALE

<i>Tipo</i>	Tipo francese
<i>Dimensioni (mm)</i>	1200X100X140
<i>Peso (Kg)</i>	15

SCHEMA UNITÀ IMBALLO STANDARD

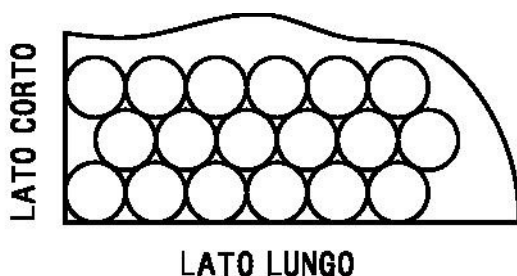

IDONEITÀ ALIMENTARE

Il contenitore è realizzato con vetro di tipo "A" conforme alla disciplina igienica degli imballaggi del D.M. 21/03/1973 e successive modificazioni, è pertanto idoneo al confezionamento di ogni alimento in qualsiasi condizione di contatto.

CREAZIONE SCHEDA: 31/10/2013

REVISIONE SCHEDA: